

## Materialien

Bei allen Gitterrosten werden nur Materialien aus Werken mit ständiger Qualitätskontrolle verarbeitet.

## Rosttypen

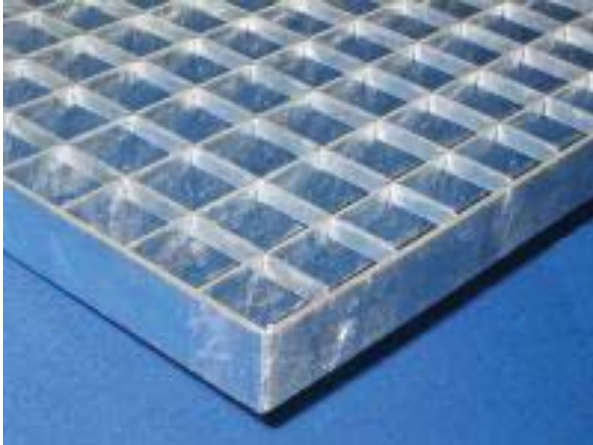

### Pressroste

Pressroste sind die in der Schweiz am meisten verwendeten Gitterroste. Markantes Merkmal ist, dass der Tragstab und der Querstab nicht die gleiche Höhe haben.

Der Querstab wird mit hohem Druck in die Stanzungen des Tragstabes eingepresst und mit einer Randeinfassung aus Flach-, U- oder T-Profil versehen.



### Schweiss-Pressroste

Schweiss-Pressroste bestehen aus einem Tragstab und einem verdrehtem Vierkantstahl der als Querstab dient.

Die verdrehten Vierkant-Querstäbe werden auf die unverletzten Tragstäbe gepresst, mit Strom bis zur Fließgrenze erwärmt, in voller Höhe in die Tragstäbe eingepresst und mit einem Stromstoss verschweißt.



### Vollroste

Als dekorative Gestaltungselemente finden sie Anwendung als Deckenraster, Geländerfüllungen, Fassaden-Verkleidungen und als Flucht- und Fensterputzbalkone mit gleichzeitigem Sonnenschutz. Vollroste sind schwerer als Pressroste, besitzen jedoch eine geringere Festigkeit als diese.

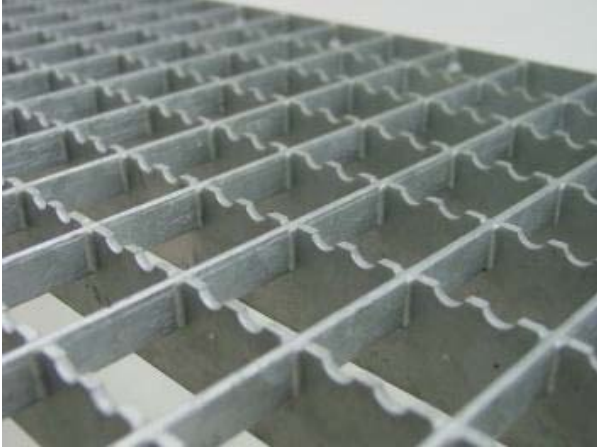

#### Roste mit Rutschhemmung

Gitterroste mit gezahnten Stäben für eine erhöhte Rutschhemmung. Zahnung in Trag-, Quer- sowie Trag- und Querstab.

Anwendung bei Rampen, Treppen oder Bodenbelege.

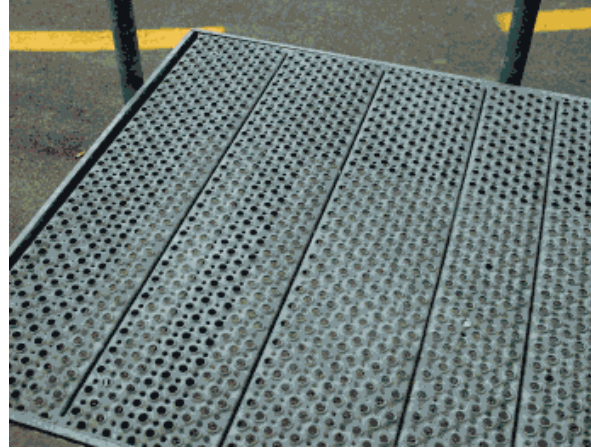

#### Sicherheitsroste

Die gestanzte Oberflächenstruktur mit seinen gegeneinander versetzten, gestanzten und aufgebördelten Löchern ermöglicht eine hohe Rutschhemmung und ein gutes Abfließen von Niederschlägen. Durch den geringen Lochdurchmesser von 9, bzw. 14 mm wird ein direktes Durchsehen auf den Boden gemindert.



#### Bootstegroste / Barfussrost

Sind Roste mit üblichem Tragstab, aber der Querstab ist ein U-Profil dessen Schenkel nach unten schauen, so dass eine glatte Oberfläche entsteht. Anwendung in Schwimmbädern Bootstegen Laufstegen und auch als Sichtschutz nach unten gut geeignet.

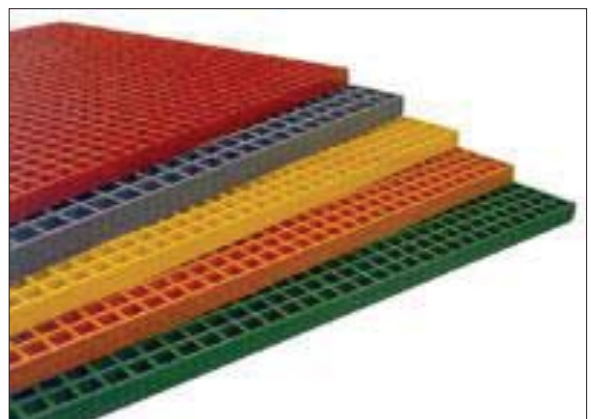

#### GFK-Roste

Aufgrund der zahlreichen Vorteile in vielen Einsatzgebieten sind GFK-Roste in den industriellen und öffentlichen Bereichen seit vielen Jahren im Einsatz.

Korrosionsresistent, chemiebeständig, keine Funkenbildung, antimagnetisch rutsicher, einfache Montage und Bearbeitung, wartungsfrei.

Für die Herstellung von Gitterrosten gelten folgende DIN Normen: (unter Beifügung der **wichtigsten Punkte**)

<b>DIN 1 016</b>	Vormaterial für Gitterrost-Herstellung			
Toleranzen bei Roststäben				
Stabstärken	2 bis 4 mm	±	0,15 mm	
	4 bis 5 mm	±	0,16 mm	
Stabhöhen	0 bis 40 mm	+	1,5 mm	
		-	0,0	
	40 bis 80 mm	+	2,0 mm	
		-	0,0	

## DIN 1 055

Lastannahmen für Bauten, Verkehrslasten

## DIN 1 072

Lastannahmen bei Strassen und Wegbrücken

## DIN 1090

Beschreibung der Produktionskontrolle nach EN 1090

## DIN 24 531

Trittstufen aus Gitterrost für Treppen aus Stahl

Kleinste zulässige Einzellast 1500 N  
mittig an Antritt greifend  
auf Ausstandsfläche 100 x 100 mm

## DIN 24 537 Gitterroste, Masse, Bezeichnung, Belastung

Max. zulässige Biegespannung 16 kN/cm<sup>2</sup>  
Max. zulässige Durchbiegung 1/200 der Spannweite jedoch max. 4 mm  
Einzelkraft mittig greifend  
auf Aufstandsfläche von 200 x 200 mm

## DIN 1461 Feuerverzinken von Einzelteilen

Schichtdicke in Müh (1/1000 mm) bei Materialdicke  
1 bis 3 mm = 55 µm  
3 bis 6 mm = 70 µm

Verantwortungsvolle Hersteller haben sich im Interesse der Sicherheit und der Wirtschaftlichkeit beim Einsatz von Gitterrosten DIN 1090 zur RAL-Gütegemeinschaft Gitterroste e.V. zusammengeschlossen. Sie verpflichten sich, gemeinsam erarbeitete und festgelegte hohe Qualitätsnormen einzuhalten, eigene strenge Qualitätskontrollen während der Herstellung durchzuführen und sich neutralen Prüfungen ihrer Fertigung durch das Staatliche Materialprüfungsamt Nordrhein-Westfalen zu unterwerfen. Gitterroste, die alle speziellen RAL-Prüfungskriterien erfüllen, tragen das Gütezeichen RAL GZ 638. Sie bieten dem Planer, Bauherren und Haus-/Anlagebesitzer garantierte Qualität und Sicherheit.

## Endkontrolle

Sämtliche Roste werden nach der Verzinkung in einer genauen Endkontrolle auf plane Fläche und Winkeltreue kontrolliert und nötigenfalls nachgerichtet (nach RAL 638).

## Maximal-Masse

Auf Anfrage

## Ideal-Masse

Für den Transport und das Verlegen sind Roste von ca. 1.50 m<sup>2</sup> handlich. Roste über 1'500 mm Seitenlänge sind beim Transport gefährdet, da sie die Palette überragen.

## Transport

Die Lieferung erfolgt per LKW.

## Statistik

Benützen Sie unsere Belastungstabellen oder fragen Sie uns an!



**Statik**

max. Biegespannung	16 kN/cm <sup>2</sup> bei S235JR
max. Durchbiegung	1/200 der Stützweite jedoch max. 4,0 mm
begehrbar:	Einzellast min. 1,5 kN an ungünst. Stelle auf 200 x 200 mm
befahrbar:	Einzellast nach DIN 1055 resp. 1072

**Fertigungs- und Liefertoleranzen**

für Pressroste (ohne Verformung unter Last)	
mit Tragstäben	bis 60 x 5 mm
mit Maschenteilung	max. 68 mm und min. 11 mm
Rostgrößen	max. 2,00 m <sup>2</sup> (bei Seitenmaß max. 2000 mm)

**Trag- und Querstäbe**

Toleranz in Höhe max. 1.50 mm	- 0.0 mm	+1.5 mm
Toleranz in Dicke max. 0.15 mm	- 0.15 mm	+0.15 mm

**Trag- und Randstäbe**

Schrägstellung	0,1 x Höhe jedoch max. 3,0 mm
Höhenunterschiede	1,00 mm nach oben oder unten

<b>Höherstehen der Querstäbe</b>	max. 1.50 mm
----------------------------------	--------------

<b>Maschenweite</b>	lichter Abstand der Stäbe
---------------------	---------------------------

<b>Maschenteilung</b>	Mittenabstand der Stäbe
-----------------------	-------------------------

**Abweichungen der Maschen**

pro 1 Teilung	± 1,5 mm
pro 10 Teilungen	± 4,0 mm

**Rost-Toleranzen**

in Länge und Breite	-4 mm	+0 mm
---------------------	-------	-------

**Differenz der gemessenen Diagonalen**

D<sub>1</sub> - D<sub>2</sub> = max. 0,012 x größere Seitenlänge

**Ausschnitte**

Maßtoleranz in Länge und Breite	-0 mm	+8 mm
---------------------------------	-------	-------

**Durchbiegung in Tragstabrichtung**

<b>konvex</b> bis 600 mm	1/150 der L,	max. 3 mm
über 601 mm	1/150 der L,	max. 8 mm

<b>konkav</b> bis 600 mm	1/200 der L,	max. 3 mm
über 601 mm	1/200 der L,	max. 8 mm

**Durchbiegung in Querstabrichtung**

<b>konvex</b> bis 600 mm	1/150 der L,	max. 3 mm
über 601 mm	1/150 der L,	max. 8 mm

<b>konkav</b> bis 600 mm	1/200 der L,	max. 3 mm
über 601 mm	1/200 der L,	max. 8 mm

**Rostfixierungen** jeweils an 4 Stellen



Die Tragkraft-Forderungen an Gitterroste werden oft als *Flächenlast* in kg per 1 m<sup>2</sup> angegeben. Da Gitterroste anderen Belastungskriterien als die bekannte Betondecke unterliegen, muss die *Belastung* pro Punkt beachtet werden. Der Gitterrost kann nämlich die Belastung auf einen Punkt via Trag-und Querstäbe nur auf die Punktfläche von 200 x 200 mm verteilen.

### Kriterien von Gitterrosten gegenüber Betondecken

Gitterrost	Betondecke
Stärken ab 20 mm	Stärken ab 200 mm
2-seitiges Auflager	allseitiges Auflager
hohles Gefüge	gefülltes Gefüge
Beanspruchung auf Biegung	Beanspruchung auf Zug

### Richtwerte nach DIN 055 resp. 1072

begehbar	
Publikum, Personal	150 daN / 200 x 200 mm
befahrbar	
Paletthub-, Handwagen etc.	Raddruck 400 daN/ 200 x 200 mm
PKW, Kleintransporter bis 2 t	Raddruck 500 daN/ 200 x 200 mm
Klein-LKW, Kommunal-Fahrzeuge, Traktoren, Stapler	ab Raddruck 1000 daN/ 200 x 200 mm 1000 daN/
LKW, Reisecars 18 t	Raddruck 2000 daN/ 200 x 200 m
LKW 42 t	Raddruck 5000 daN/ 200 x 400 mm

Genauere Statik kann nach Angabe des Fahrzeugtyps errechnet werden. Bitte Fragen Sie uns an.

Bei Brems- und Beschleunigungsmanövern ist mit Stossfaktor 1,3 zu rechnen

Die Durchbiegung darf in *keinem Fall* 4,0 mm übersteigen

### Treppenstufen nach DIN 24 531

Tragkraft 150 daN / 100 x 100 mm Punktfläche, in Mitte der Antrittskante

Durchbiegung max. 4,0 mm

Stufenbreite	Tragstab	Stufentiefe
Bis 700 mm	30 x 2 mm	auf Anfrage
701 – 900 mm	30 x 2 mm	
901 – 1000 mm	35 x 2 mm	
1000 – 1200 mm	40 x 2 mm	
1200 – 600 mm	50 x 3 mm	

Beachten Sie, dass erst ab 1200 mm Treppenbreite 2-spurig verkehrt werden kann.

Benutzen Sie unsere Belastungstabellen. Es lässt sich jeder Lastpunkt ermitteln.

Unsere Belastungstabellen sind auf unsere Rostproduktion mit unseren Massen und unseren Toleranzen zugeschnitten.

Sie entsprechen dem Gütezeichen **RAL 638**



# Belastungstabelle, Punktlast, entsprechend der RAL-GZ 638

Maschenteilung 33,3 x 33,3 mm

zulässige Stahlspannung = 16,00 kN/cm<sup>2</sup> (Werkstoff S235 JR (ST 37-2))

**F<sub>P</sub>** = maximale Belastung [kN] bei einer mittig angreifenden Einzellast und einer Lastaufstandsfläche von 200 x 200 mm  
**f** = Durchbiegung [cm] bei vorhandener Vollast

Stützweite [mm]	Tragstab Höhe x Dicke [mm]															befahrbar, mit 10 kN						
	begehrbar, mit 1,5 kN															Eine Durchbiegung f von 1/200 der Stützweite, maximal jedoch 0,4 cm, wird dabei nicht überschritten.						
	20x2	25x2	25x3	30x2	30x3	30x4	35x3	40x2	40x3	40x4	40x5	50x3	50x4	50x5	60x3	60x4	60x5	70x3	70x4	70x5	80x5	100x5
200	<b>F<sub>P</sub></b>	7.17	11.11	16.67	15.86	23.79	31.73	32.07	27.68	41.52	55.36	69.20	84.86	106.1	89.99	120.0	150.0	120.1	160.1	200.2	256.2	384.5
	<b>f</b>	0.03	0.03	0.03	0.02	0.02	0.02	0.02	0.02	0.02	0.02	0.02	0.01	0.01	0.01	0.01	0.01	0.01	0.01	0.01	0.01	0.01
300	<b>F<sub>P</sub></b>	3.59	5.56	8.33	7.93	11.90	15.86	16.03	13.84	20.76	27.68	34.60	42.43	53.04	45.00	60.00	75.00	60.05	80.06	100.1	128.1	192.2
	<b>f</b>	0.07	0.06	0.06	0.05	0.05	0.05	0.04	0.03	0.03	0.03	0.03	0.03	0.03	0.02	0.02	0.02	0.02	0.02	0.02	0.02	0.01
400	<b>F<sub>P</sub></b>	2.39	3.70	5.56	5.29	7.93	10.58	10.69	9.23	13.84	18.45	23.07	21.22	28.29	35.36	40.00	50.00	40.03	53.37	66.72	85.40	128.2
	<b>f</b>	0.12	0.1	0.1	0.08	0.08	0.08	0.07	0.06	0.06	0.06	0.06	0.05	0.05	0.05	0.04	0.04	0.04	0.03	0.03	0.03	0.02
500	<b>F<sub>P</sub></b>	1.79	2.78	4.17	3.97	5.95	7.93	8.02	6.92	10.38	13.84	17.30	15.91	21.22	26.52	30.00	37.50	30.02	40.03	50.04	64.05	96.12
	<b>f</b>	0.18	0.15	0.15	0.12	0.12	0.12	0.11	0.09	0.09	0.09	0.09	0.07	0.07	0.06	0.06	0.06	0.05	0.05	0.05	0.05	0.04
600	<b>F<sub>P</sub></b>	1.43	2.22	3.33	3.17	4.76	6.35	6.41	5.54	8.30	11.07	13.84	12.73	16.97	21.22	24.00	30.00	24.02	32.02	40.03	51.24	76.90
	<b>f</b>	0.26	0.21	0.21	0.17	0.17	0.17	0.15	0.13	0.13	0.13	0.13	0.1	0.1	0.09	0.09	0.09	0.09	0.07	0.07	0.07	0.05
700	<b>F<sub>P</sub></b>	1.20	1.85	2.78	2.64	3.97	5.29	5.34	4.61	6.92	9.23	11.53	10.61	14.14	17.68	20.00	25.00	20.02	26.69	33.36	42.70	64.08
	<b>f</b>	0.35	0.28	0.28	0.23	0.23	0.23	0.2	0.17	0.17	0.17	0.17	0.14	0.14	0.14	0.12	0.12	0.12	0.1	0.1	0.1	0.07
800	<b>F<sub>P</sub></b>	1.02	1.59	2.38	2.27	3.40	4.53	4.58	3.95	5.93	7.91	9.89	9.09	12.12	15.15	17.14	21.43	17.16	22.87	28.59	36.60	54.93
	<b>f</b>	0.45	0.36	0.36	0.3	0.3	0.3	0.26	0.23	0.23	0.23	0.23	0.18	0.18	0.18	0.15	0.15	0.15	0.13	0.13	0.13	0.09
900	<b>F<sub>P</sub></b>	0.90	1.39	2.08	1.98	2.97	3.97	4.01	3.46	5.19	6.92	8.65	7.96	10.61	13.26	15.00	18.75	15.01	20.02	25.02	32.03	48.06
	<b>f</b>	0.57	0.45	0.45	0.38	0.38	0.38	0.32	0.28	0.28	0.28	0.28	0.23	0.23	0.23	0.19	0.19	0.19	0.16	0.16	0.16	0.11
1000	<b>F<sub>P</sub></b>	0.80	1.23	1.85	1.76	2.64	3.53	3.56	3.08	4.61	6.15	7.69	7.07	9.43	11.79	13.33	16.67	13.34	17.79	22.24	28.47	42.72
	<b>f</b>	0.69	0.55	0.55	0.46	0.46	0.46	0.4	0.35	0.35	0.35	0.35	0.28	0.28	0.28	0.23	0.23	0.23	0.2	0.2	0.2	0.14
1100	<b>F<sub>P</sub></b>	0.72	1.11	1.67	1.59	2.38	3.17	3.21	2.77	4.15	5.54	6.92	6.36	8.49	10.61	12.00	15.00	12.01	16.01	20.02	25.62	38.45
	<b>f</b>	0.83	0.67	0.67	0.55	0.55	0.55	0.48	0.42	0.42	0.42	0.42	0.33	0.33	0.33	0.28	0.28	0.28	0.24	0.24	0.24	0.17
1200	<b>F<sub>P</sub></b>	0.65	1.01	1.52	1.44	2.16	2.88	2.92	2.52	3.77	5.03	6.29	5.79	7.71	9.64	10.91	13.64	10.92	14.56	18.20	23.29	34.95
	<b>f</b>	0.98	0.79	0.79	0.66	0.66	0.66	0.56	0.49	0.49	0.49	0.49	0.39	0.39	0.39	0.33	0.33	0.33	0.28	0.28	0.28	0.2
1300	<b>F<sub>P</sub></b>	0.60	0.93	1.39	1.32	1.98	2.64	2.67	2.31	3.46	4.61	5.77	5.30	7.07	8.84	10.00	12.50	10.01	13.34	16.68	21.35	32.04
	<b>f</b>	1.15	0.92	0.92	0.77	0.77	0.77	0.66	0.57	0.57	0.57	0.57	0.46	0.46	0.46	0.38	0.38	0.38	0.33	0.33	0.33	0.23
1400	<b>F<sub>P</sub></b>	0.55	0.85	1.28	1.22	1.83	2.44	2.47	2.13	3.19	4.26	5.32	4.90	6.53	8.16	9.23	11.54	9.24	12.32	15.40	19.71	29.58
	<b>f</b>	1.33	1.06	1.06	0.88	0.88	0.88	0.76	0.66	0.66	0.66	0.66	0.53	0.53	0.53	0.44	0.44	0.44	0.38	0.38	0.38	0.27
1500	<b>F<sub>P</sub></b>	0.51	0.79	1.19	1.13	1.70	2.27	2.29	1.98	2.97	3.95	4.94	4.55	6.06	7.58	8.57	10.71	8.58	11.44	14.30	18.30	27.46
	<b>f</b>	1.52	1.21	1.21	1.01	1.01	1.01	0.87	0.76	0.76	0.76	0.76	0.61	0.61	0.61	0.51	0.51	0.51	0.43	0.43	0.43	0.3
1600	<b>F<sub>P</sub></b>	0.48	0.74	1.11	1.06	1.59	2.12	2.14	1.85	2.77	3.69	4.61	4.24	5.66	7.07	8.00	10.00	8.01	10.67	13.34	17.08	25.63
	<b>f</b>	1.72	1.38	1.38	1.15	1.15	1.15	0.98	0.86	0.86	0.86	0.86	0.69	0.69	0.69	0.57	0.57	0.57	0.49	0.49	0.49	0.34
1700	<b>F<sub>P</sub></b>	0.45	0.69	1.04	0.99	1.49	1.98	2.00	1.73	2.59	3.46	4.32	3.98	5.30	6.63	7.50	9.37	7.51	10.01	12.51	16.01	24.03
	<b>f</b>	1.94	1.55	1.55	1.29	1.29	1.29	1.11	0.97	0.97	0.97	0.97	0.77	0.77	0.77	0.65	0.65	0.65	0.55	0.55	0.55	0.39
1800	<b>F<sub>P</sub></b>	0.42	0.65	0.98	0.93	1.40	1.87	1.89	1.63	2.44	3.26	4.07	3.74	4.99	6.24	7.06	8.82	7.06	9.42	11.77	15.07	22.62
	<b>f</b>	2.17	1.73	1.73	1.44	1.44	1.44	1.24	1.08	1.08	1.08	1.08	0.87	0.87	0.87	0.72	0.72	0.72	0.62	0.62	0.62	0.43
1900	<b>F<sub>P</sub></b>	0.40	0.62	0.93	0.88	1.32	1.76	1.78	1.54	2.31	3.08	3.84	3.54	4.71	5.89	5.00	6.67	5.00	6.67	8.90	11.12	14.23
	<b>f</b>	2.41	1.93	1.93	1.6	1.6	1.6	1.38	1.2	1.2	1.2	1.2	0.96	0.96	0.96	0.8	0.8	0.8	0.69	0.69	0.69	0.48
2000	<b>F<sub>P</sub></b>	0.38	0.58	0.88	0.83	1.25	1.67	1.69	1.46	2.19	2.91	3.64	3.35	4.47	5.58	4.74	6.32	4.74	6.32	8.43	10.53	13.48
	<b>f</b>	2.66	2.13	2.13	1.77	1.77	1.77	1.52	1.33	1.33	1.33	1.33	1.06	1.06	1.06	0.89	0.89	0.89	0.76	0.76	0.76	0.53



Tabelle für die Gewichtsentsnahme in **kg / m<sup>2</sup>**

Trag- stab	Maschenteilungen in mm								
	33 x 33	33 x 22	33 x 11	33 x 66	20 x 20	20 x 33	20 x 40	40 x 40	40 x 20
20 x 2	15.3	-	20.5	13.7	24.2	22.2	21.5	13.1	15.7
25 x 2	18.3	20.5	23.5	16.7	28.9	26.9	26.2	15.6	18.3
30 x 2	21.3	23.5	26.5	19.7	33.6	31.5	30.9	18.2	20.9
35 x 2	24.2	26.5	29.6	22.7	38.3	36.2	35.6	20.8	23.4
40 x 2	27.3	29.5	32.6	25.7	42.9	41.0	40.3	23.4	26.0
25 x 3	27.2	31.2	38.2	24.1	43.7	38.66	39.0	23.1	28.2
30 x 3	31.4	35.5	41.6	28.3	50.4	46.3	45.2	26.6	31.7
35 x 3	35.6	39.7	45.8	32.5	57.0	53.0	51.9	30.2	35.3
40 x 3	39.8	43.9	50.0	36.7	63.7	59.7	58.6	33.8	38.9
50 x 3	48.1	52.3	58.3	45.1	77.0	73.0	71.9	40.9	46.0
60 x 3	56.5	60.7	66.7	53.4	90.3	86.4	85.2	48.1	53.2
70 x 3	64.9	69.1	75.1	61.8	103.6	99.7	98.5	55.2	60.3
30 x 4	42.3			37.8		62.0			
35 x 4	47.8			43.3		70.8			
40 x 4	53.3			48.8		79.6			
50 x 4	64.6			59.9		97.1			
60 x 4	75.4			70.9		114.7			
70 x 4	86.5			82		132.3			
40 x 5	69.8			62.4		102.4			
50 x 5	83.5			76.2		124.2			
60 x 5	97.3			89.9		146.0			
70 x 5	111.0			103.6		167.8			
80 x 5	124.7			117.3		189.6			
100 x 5	152.1			144.7		233.3			



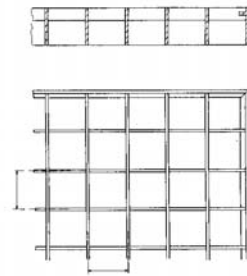
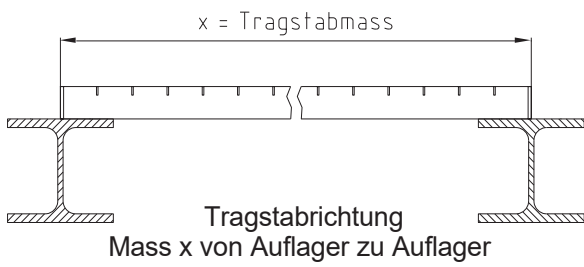

1. Tragstababrichtung = Stützweite. Gitterrost-Auflage. Die Auflagerbreite soll an beiden Tragstabenden möglichst gleich der Rosthöhe, mindestens jedoch 30 mm sein, nach AGI Arbeitsblatt H 10.

2. Maschenteilung = mittlerer Abstand von Tragstab zu Tragstab bzw. von Füllstab zu Füllstab

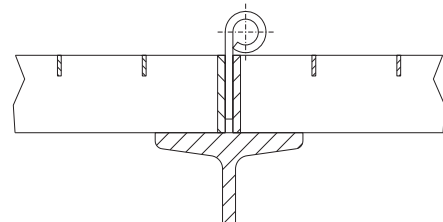
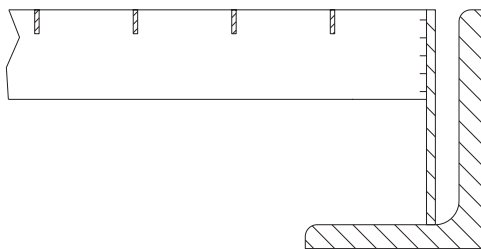

3. Rostaufstellung als Höhenausgleich

4. Scharnier aufgesetzt

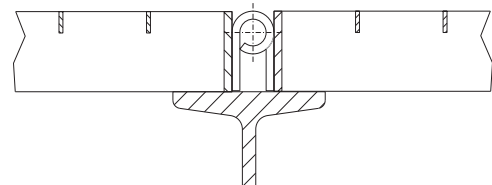
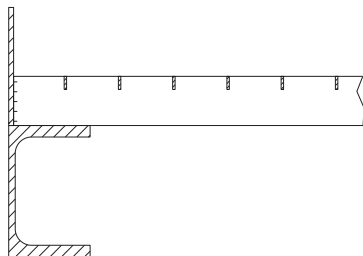

5. Randleiste am Gitterrost

6. Scharnier versetzt

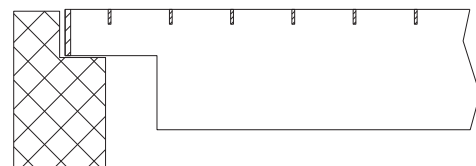
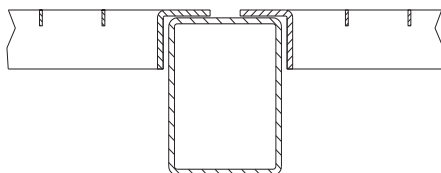

7. Regalroste / Einhängeroste

8. Im Auflagebereich geklinkt

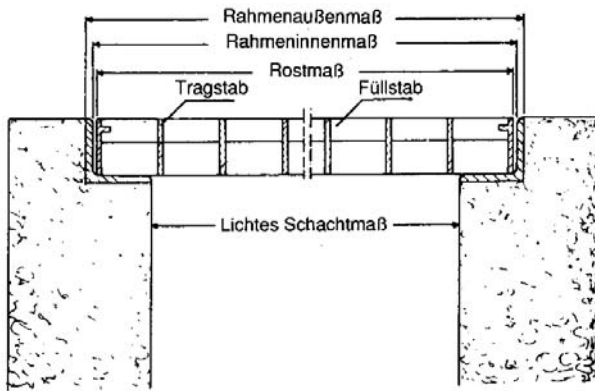

9. Maßangaben für Roste mit Winkelrahmen

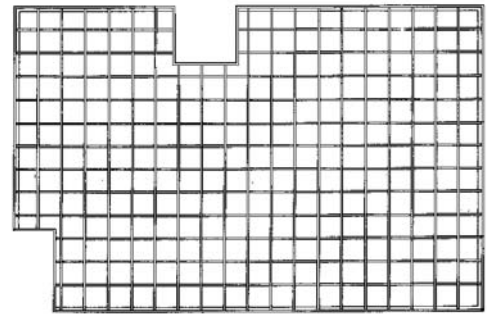

10. Ein Zuschnitt dessen Schnittlänge 400 mm nicht überschreitet ist ein Kleinzuschnitt.

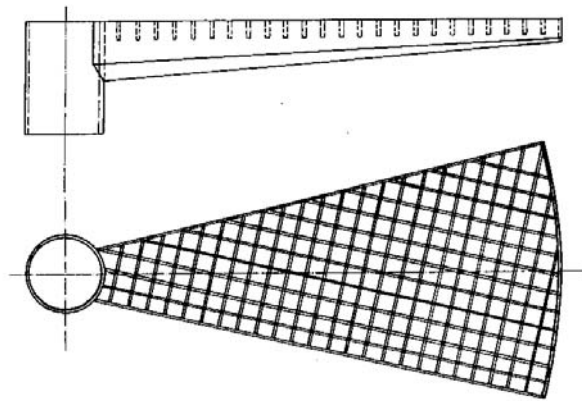

11. Gitterroststufenelement für Wendeltreppen

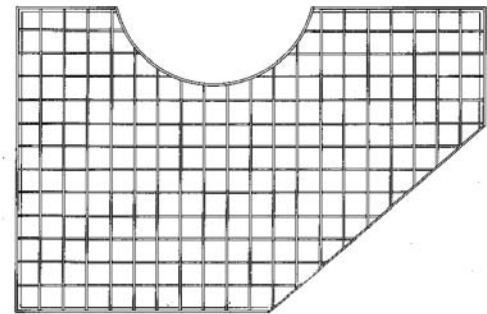

12. Schräg- oder Ausschnitte am Gitterrost

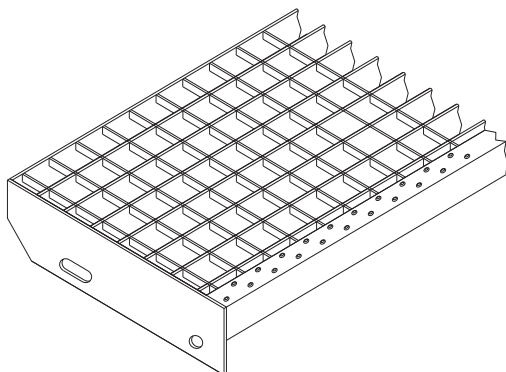

13. Gitterroststufen mit Sicherheitsantrittskante und gebohrten Seitenplatten

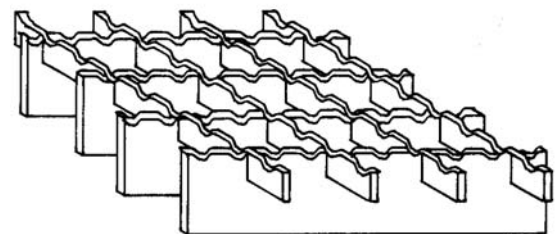

14. Rutschfeste Ausführung



# Gitterroste

Massgitterroste Stahl verzinkt .	02.01
Gitterroste mit Streckmetall ....	02.05
Bootsstegroste / Barfussroste	
Vollroste .....	02.06
Normroste .....	02.11
Lichtschachtroste .....	02.15

## Pressroste

Gitterroste sind freitragende, begehbare oder befahrbare plattenförmige Körper mit vielen durchgehenden Öffnungen in regelmässiger Anordnung. Gitterroste werden als Abdeckungen für Bühnen, Laufstege, Treppen, Podeste, Tritte und sonstige Öffnungen verwendet. Sie bestehen in der Regel aus Trag-, Querstäben und Randeinfassungen. Die meistgebrauchten Gitterroste sind Pressroste.

Pressroste sind Roste, bei denen die ungeschwächten Querstäbe unter hohem Druck in die Schlitzlöcher der Tragstäbe eingepresst werden. Durch die Verpressung entstehen stabile verwindungsfeste Gitterroste, die sich auch nachträglich gut für Schnitte eignen.

## Massanfertigung

90% der Gitterroste fertigen wir Ihnen auf Mass. Für Ausschnitte, Schräg- oder runde Schnitte, fragen Sie uns bitte an.

## Qualitätsmerkmale

Um die Winkeltreue (Diagonalmasse), Massgenauigkeit (Toleranz in Länge und Breite) und Plane Fläche (Durchbiegung konkav und konvex) zu gewährleisten, empfehlen wir Ihnen Gitterrost-Flächen von weniger als 1,4 m<sup>2</sup>.

### Preise pro m<sup>2</sup>, exkl. Transport

1. genanntes Mass ist Tragstabmass TS

TS mm	Maschenteilung mm														
	30x30	30x10	20x20	20x30	30x15	40x20	20x40	30x60	20x10	22x22	30x20	60x30	60x10	40x10	40x40
20x2	102	143	158	151	136	118	149	97	209	150	125	86	131	136	98
25x2	112	154	175	167	149	130	164	107	227	166	138	93	136	148	108
30x2	119	161	186	177	152	138	175	114	241	177	147	99	144	155	115
35x2	134	182	223	213	174	164	209	128	274	211	176	119	173	175	138
40x2	145	195	237	226	183	177	223	137	308	225	188	128	184	188	147
50x2	179	223	295	280	215	215	276	174		270	215	145	201	215	183
25x3	135	194	209	200	182	155	197	129		199	165	112	159	186	129
30x3	140	206	216	207	194	161	204	134		206	172	116	168	198	134
35x3	160	238	273	260	229	203	256	152		259	216	146	211	229	169
40x3	179	247	277	265	235	206	261	171		264	219	149	216	237	172
45x3	201	278	306	298	257	231	293	193		304	246	171	248	256	193
50x3	233	285	361	344	263	257	339	222		343	274	193	280	274	223
60x3	275	320	426	407	295	303	400	262		404	324	229	331	307	264
30x4	198			294	294			189				165			
40x4	246			364	336			235				204			
50x4	283			447	378			270				235			
60x4	343			509	439			328				285			
40x5	344			509	529			328				285			
50x5	419			620	590			400				348			
60x5	535			735	662			511				444			
70x5	560			792	719			535				465			
80x5	586			867	775			559				486			
90x5	688			1018	881			657				571			
100x5	754			1116	949			720				601			
120x5	870			1282	1047			851							

Aufpreis für Rutschhemmung auf Anfrage

Trag- und/oder Füllstab rutschhemmend möglich

nur Füllstab rutschhemmend möglich

### Kleinflächenzuschläge

Gitterrostfläche in m <sup>2</sup>	0-0.15	0.16-0.25	0.26-0.35	0.36-0.50	0.51 - < 0.70
Kleinflächenzuschläge	50%	30%	20%	15%	10%

Weitere Abmessungen auf Anfrage. Gerne unterbreiten wir Ihnen eine schriftliche Offerte.



## Bootsstegroste / Barfussroste

Im Vollbad feuerverzinkte Gitterroste in verschiedenen Ausführungen, auch mit Ausschnitten.  
Anstelle der üblichen Füllstäbe wird ein U-Profil Steghöhe 25 mm eingepresst.

Anwendungen: Überall, wo ein Begehen ohne Schuhe notwendig ist. Bootsstege, Treppen und Laufstege bei Badeanlagen und vor allem auch bei Plattformen als Sichtschutz nach unten.

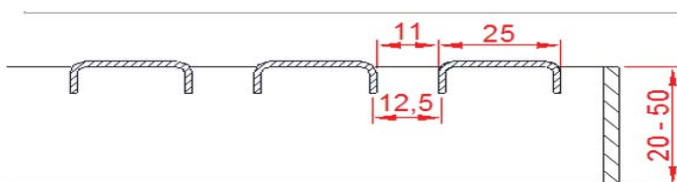

Hergestellt werden unsere Bootsstegroste mit Tragstäben 20/2 bis zu 50/2.

An Stelle der üblichen Füllstäbe wird ein Standard- U-Profil für Höhe 25 mm eingepresst. Dies ist gerade bei Schwimmbädern, Plattformen oder Laufstegen - auch in grosser Höhe als Sichtschutz nach unten - ein positiver Effekt.

### Fertigungseinschränkungen

Aus den technischen Einrichtungen ergeben sich für Trag- und Füllstäbe theoretische maximale Fertigungslängen. Diese werden jedoch durch die Maschenteilungen und das Materialverhalten eingeschränkt und sollten nur für jeweils eine Richtung ausgenutzt werden.

	Empfehlung bis zu
Tragstablänge (mm)	1000
Füllstablänge (mm)	1000

Die Einzelrostfläche sollte möglichst 1,00 m<sup>2</sup> nicht überschreiten.

## Ausführung

Bei feuerverzinkten Vollrosten sind Trag- und Querstäbe gleich hoch. Die zulässigen Belastungen entsprechen 80% der Belastungen von Pressrosten. Dimensionierung und die Herstellung erfolgt entsprechend den Richtlinien der Gütesicherung für Gitterroste RAL-GZ 638.

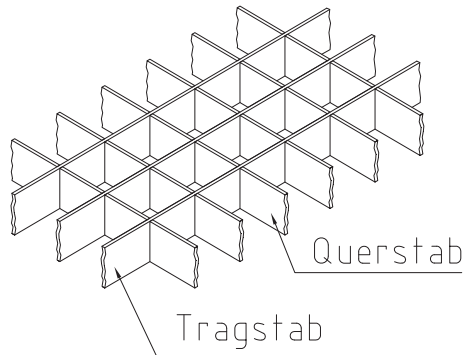

### **Vollrost**

Trag- und Querstab mit gleicher Höhe

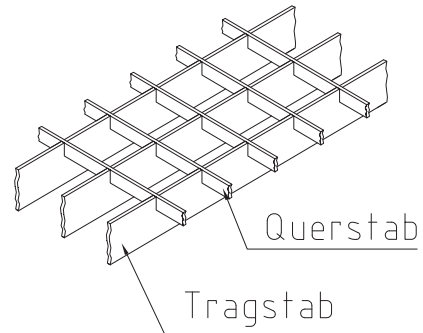

### **Pressrost**

Trag- und Querstab mit unterschiedlicher Bauhöhe

## Sortiment und Preis auf Anfrage

### **Maximal herstellbare Rostgrößen:**

In Tragstab-Richtung: 3000 mm  
In Füllstab-Richtung: 1200 mm



## Ausführung

Die Beton-Normlichtschächte sind mit einer Falzhöhe von 25 mm ausgestattet. Mit unserem Tragstab-Sortiment von 2 und 3 mm Stärke können wir verschiedene Spannweiten und Tragfähigkeiten erreichen.

Bei kleinen Spannweiten ist die **Situation 1** anzuwenden.

Bei grösseren Spannweiten und Tragkräften erreichen wir mit einer Randverstärkung, längs der Fassade, die gewünschten Werte gem. **Situation 2**. Extrem grosse Spannweiten erreichen wir mit unseren Konsolen als Zwischenaufleger, an Fassade oder Schachtwand montiert. Dabei können gemäss **Situation 3** Roste mit oder ohne Randverstärkung eingesetzt werden. Ohne Randverstärkung bedingt, dass Konsolen in kürzeren Spannweiten zu montieren sind.

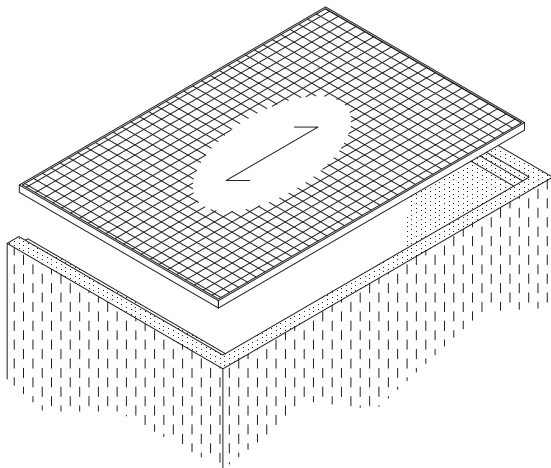

**Situation 1**  
Kleine Spannweite

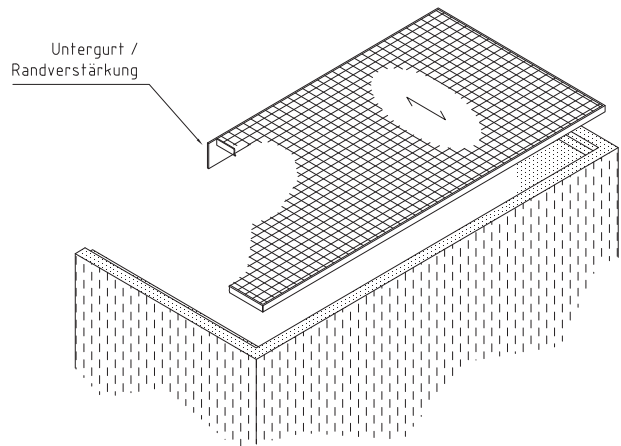

**Situation 2**  
Grosse Spannweite mit Randverstärkung. Verstärkte Randeinfassung an der Hauswandseite. Das Gebäude verhindert das direkte Überfahren oder Begehen der Verstärkung. Beim Auflagerbereich ist die Verstärkung auszuklinken. (Standard auf beiden Seiten je 70mm)

Situation 3

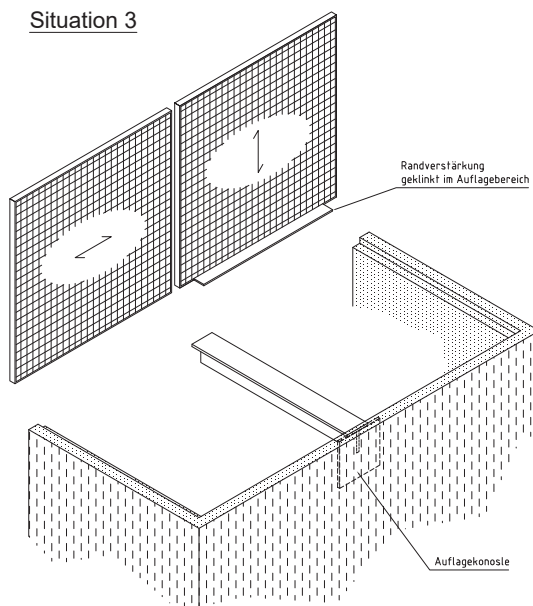

**Situation 3**  
Extrem grosse Spannweite mit Konsolen als Zwischenaufleger an Fassade oder Schachtwand

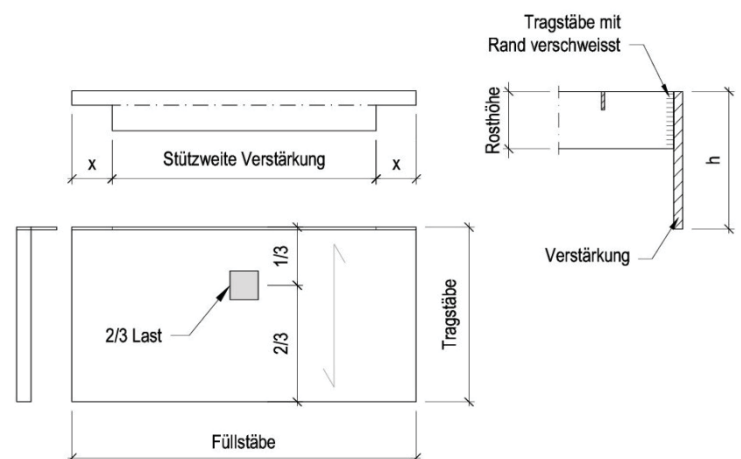



# Gitterroste

Massgitterroste in Edelstahl .....	03.01
Massgitterroste in Aluminium ....	03.01/A
Sonnenschutz- & Lüftungsroste .	03.02
GFK-Kunststoffroste .....	03.03

Das umfangreiche Sortiment der Metallbauteile Schibler AG lässt keine Wünsche offen. Bei uns finden Sie Edelstahl-Gitterroste mit den passenden Massen und in der richtigen Ausführung. Dank den unterschiedlichen Legierungen gibt es eine Vielzahl von Einsatzmöglichkeiten in der Bau-, Nahrungsmittel- und der chemischen Industrie.

Sortiment und Preise auf Anfrage

## Preise / m<sup>2</sup> Edelstahl V2A 1.4301 gebeizt

Tragstab mm	Maschenweite		
	30x30	30x10	22x22
20 x 2			
25 x 2			
30 x 2			
35 x 2			
40 x 2			
20 x 3			
25 x 3			
30 x 3			
35 x 3			
40 x 3			

### Aufpreis für Rutschhemmung auf Anfrage

Maschenweite 30x30 Trag- und/oder Füllstab rutschhemmend möglich

Maschenweite 30x10 und 22x22 nur Füllstab rutschhemmend möglich

### Kleinflächenzuschläge

Gitterrostfläche in m <sup>2</sup>	0-0.15	0.16-0.25	0.26-0.35	0.36-0.50	0.51 - < 0.70
Kleinflächenzuschläge	50%	30%	20%	15%	10%

Weitere Abmessungen auf Anfrage.

Gerne unterbreiten wir Ihnen eine schriftliche Offerte.



Qualitätsroste in verschiedenen Ausführungen mit hervorragenden Eigenschaften:

- gebeizt
- eloxiert
- pulverbeschichtet nach RAL
- rutschhemmend durch gezackte Tragstäbe
- niedriges Gewicht, korrosionsbeständig

Ideal geeignet für den Wohnungs- und Kläranlagenbau, für Klima- und Lüftungstechnik als Industriebühnen, Fassadenroste, Laufstege, Sonnenschutzblenden, Räumerrücken etc.

Verschiedene Maschenweiten lieferbar:

33 x 33mm / 33 x 11mm / 22 x 22mm / 22 x 44mm / 44 x 44mm / 55 x 55mm

Material AL MG 3-G22  
 Werkstoff nach DIN 485 / DIN EN 573  
 Oberflächen gebeizt oder eloxiert  
 Randeinfassung flach

Lieferbar mit Einschweiss-Befestigungsplättchen

**Gewichtstabelle in kg/m<sup>2</sup>**

Tragstab mm	Maschenteilung mm		
	33 x 33	33 x 11	22 x 22
25 x 3	10	16	14
30 x 3	11	17	16
40 x 3	14	20	20
50 x 3	16	23	24
60 x 3	20	27	29
70 x 3	22	29	33
80 x 3	24	32	37
90 x 3	26	34	40
100 x 3	29	37	44

Weitere Abmessungen auf Anfrage.

Aluminium-Sicherheits-Treppenstufen siehe Register 9



Sonnenschutz und Ventilationsgitterroste werden, wie es der Name sagt, im Bereich des Sonnenschutzes an Fassaden und in der Lüftungs- und Klimatechnik eingesetzt. Standard ist eine Flachrandeinfassung, es kann aber auch eine Einfassung mit Winkelprofilen gewählt werden.

Material Aluminium gebeizt, eloxiert  
 Stahl feuerverzinkt  
 Edelstahl roh oder gebeizt

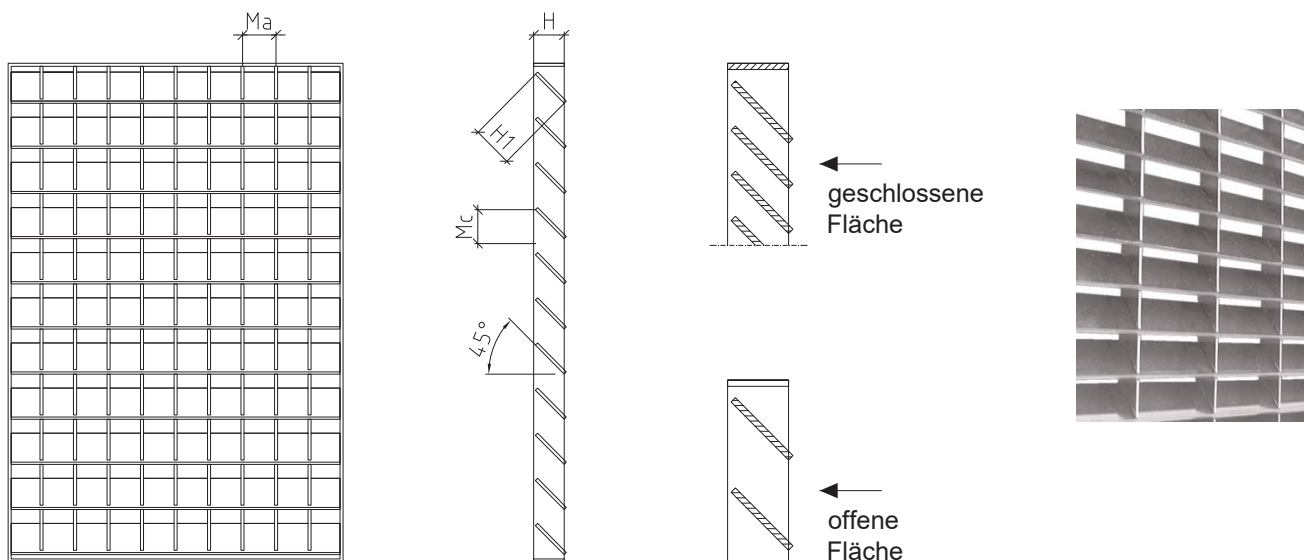

Masstabelle

H	H1	Mc geschlossene Front	Ma offene Front
20	25	11	22 - 66
25	30	11 - 22	33 - 66
30	40	11 - 22	33 - 66

Weitere Abmessungen auf Anfrage.

Freier Licht- und Luftdurchlass - andere Dimensionen auf Anfrage

Tragstab (H)	Masche Ma x Mc	Freier Querschnitt %
20 x 2	33 x 11	56.6
20 x 2	33 x 33	73.4
20 x 2	66 x 33	75.7
<hr/>		
25 x 2	33 x 11	56.3
25 x 2	33 x 33	70.2
25 x 2	66 x 33	72.5
<hr/>		
30 x 2	33 x 11	56
30 x 2	33 x 33	64.8
30 x 2	66 x 33	66.9

Weitere Abmessungen auf Anfrage.



## GFK- Gitterroste

Glasfaserverstärkte Kunststoffgitterroste

Auf Wunsch fertigen wir die GFK- Gitterroste auch aus einem selbstlöschenden Material.

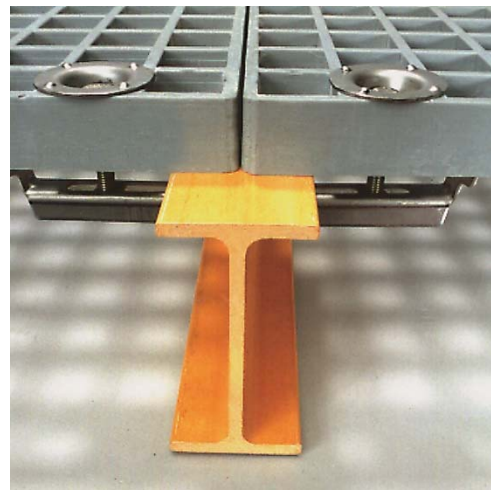
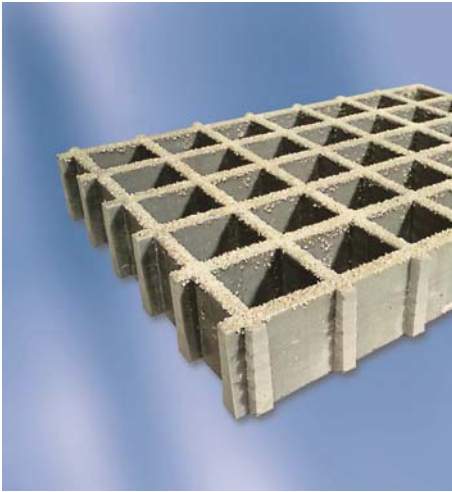

### Lagerartikel

**GFK Gitterrostmatte ISO 38**

**Artikel-Nr. L0300100**

Abmessung: 995 x 1983 mm  $\pm$  5 mm

Oberfläche konkav, R13

Steghöhe 38 mm, Stegbreite 7 mm

Maschenweite 31 x 31 mm

Maschenteilung 38 x 38 mm

Farbe grau, ähnlich RAL 7042

Weitere Abmessungen auf Anfrage

### Zuschnitte

Sonderanfertigung für Zuschnitte auf Wunsch;  $\pm$  3 mm

### Sondergrößen

Bei größeren Stückzahlen sind Sonderformate möglich  
z. B. 1202 x 1802 mm  $\pm$  5 mm

### Farbe

Grau, ähnlich RAL 7042

### Sonderfarben

Andere RAL - Farben ab ca. 10m<sup>2</sup> Fläche

### Qualität

ungesättigte Polyesterharze

### Sonderausführung

hoch - chemikalienresistente Harze

### Oberfläche

konkav, geschliffen oder Kanten gerundet

### Sonderausführung

- fein abgesandet mit Quarz (R12)
- grob abgesandet mit Korund (R13)

### Gitterrosthöhen

15 mm, 20 mm, 25 mm, 28 mm,  
30 mm, 38 mm, 35 mm, 40 mm

### Sonderhöhen

auf Wunsch jede Höhe zwischen 10 und 40 mm. Bei entsprechenden Stückzahlen auch grössere Höhen möglich

### Maschenweite

31 x 31 mm, Maschenteilung 38 x 38 mm

### Elektrische Eigenschaften

elektrisch isolierend

### Sonderausführung

antistatisch  
(elektrischer Ableitwiderstand von ca. 10<sup>6</sup> - 10<sup>8</sup> OHM)